

Fornitura e posa in opera di un bancone per la prima informazione completo di n° 3 postazioni di lavoro al videoterminale per l'Ufficio Territoriale di Trieste presso l'immobile di via Stock 2/3 a Trieste

Si richiede per la sede della Direzione Provinciale di Trieste presso l'immobile di via Stock 2/3 a Trieste la fornitura e la posa in opera di un bancone adatto a fornire il servizio di prima informazione cablato per n° 3 postazioni di lavoro al videoterminale.

Si tratta di un bancone con pianta a "J" (vedasi layout di massima in allegato) di ingombro totale indicativamente pari a 350 x 325 cm con la parte esterna chiusa. Il piano di appoggio del bancone avrà una larghezza di 41 cm, un'altezza da terra pari a 105 cm e sposterà all'esterno di 10 cm. I cambi di direzione della "J" e il terminale saranno raccordati all'esterno con $R = 60$ cm e all'interno $r = 19$ cm (essendo 41 cm la dimensione trasversale del piano del bancone).

All'interno del bancone dovrà trovare posto un piano di appoggio continuo come da disegno di massima allegato. La profondità del piano sarà pari a 80 cm e l'altezza da terra di 72 cm, con spazio libero per il movimento delle gambe di ciascun operatore non inferiore a 85 x 80 cm (larghezza x profondità).

Bancone e piani di lavoro devono rispettare le norme sui requisiti di ergonomia (come l'assenza di spigoli vivi), resistenza e antiriflesso, i colori di riferimento per la struttura in oggetto saranno azzurrino chiaro (non lucido) per le parti orizzontali e laminato color grigio chiaro per le parti verticali e le scaffalature del bancone.

NB: Ci si riserva di poter concordare piccole differenze sia cromatiche che rispetto alle misure date al fine di utilizzare anche arredi con misure standardizzate.

All'interno del bancone sopra al piano di lavoro dovranno essere fornite e messe in opera n° 3 gruppi prese posizionate 2 alle estremità e la terza al centro, ognuna formata da n° 2 prese Schuko e n° 2 prese italiane bivalenti. I gruppi prese devono risultare fissati alla struttura in posizione accessibile, i cavi di alimentazione distinti saranno posizionati in una idonea canalina. Dovrà essere installata anche una canalina per il collegamento di rete dei PC e della stampante di rete (4 cavi con connettori RJ45) da posizionare sul piano di lavoro. Tali canale dovranno preferibilmente essere installate nello zoccolo della struttura in parola. In alternativa potrà essere installata un'unica canala a 2 settori separati di sezione adeguata a contenere i cavi sopra descritti.

L'alimentazione elettrica e la rete dati andranno a collegarsi nelle torrette a pavimento posizionate nella zona del bancone.

L'offerta dovrà essere comprensiva di ogni attività necessaria a rendere funzionale l'apparecchiatura oltre ad ogni certificazione dovuta per legge.

Il sopralluogo presso la sede oggetto dei lavori, pur non obbligatorio, è fortemente consigliato al fine di garantire la corretta fornitura.

Dopo fornitura ed installazione, le attività richieste potranno ritenersi concluse solo a seguito di collaudo con esito positivo dell'apparecchiatura e di ricezione delle necessarie certificazioni di legge comprese quelle relative all'eventuale smaltimento dei rifiuti.

L'importo per l'intera fornitura non è stato determinato pertanto verrà presa in considerazione l'offerta più conveniente che rispetti tutti i requisiti richiesti.

Di seguito una relazione fotografica del bancone attualmente in uso ed una pianta della porzione di edificio in cui deve essere installato il bancone di nuova fornitura con le quote della struttura richiesta.

I riferimenti per informazioni e per poter effettuare il sopralluogo sono:

Sergio Coronica	040.3227.311	Sergio.Coronica@agenziaentrate.it
Nicoletta Divo	040.3227.279	Nicoletta.Divo@agenziaentrate.it
Giuseppina Naciti	040.3227.243	Giuseppina.Naciti@agenziaentrate.it

Per informazioni di carattere tecnico, il riferimento è:

Davide Cobai	040.9710.474	Davide.Cobai@agenziaentrate.it
--------------	--------------	--

Note per gli adempimenti fiscali

Si comunica che l'imposta di bollo va applicata su ogni contratto, inclusi quelli stipulati mediante scambio di documenti firmati digitalmente attraverso le procedure di ODA ed RDO sul mercato elettronico della Pubblica Amministrazione. A far data dal 26 giugno 2013, **l'imposta va applicata nella misura di € 16,00** ogni 100 righe (per convenzione ogni 4 pagine di foglio A4). Le marche di bollo vanno apposte, a cura e spese dell'appaltatore, su una copia cartacea dell'ODA o del documento di stipula in caso di RDO. Si precisa che questa Direzione Regionale dovrà acquisire dal fornitore, mediante invio alla casella di posta elettronica dr.friulivg.rm@agenziaentrate.it, prima della stipula, la scansione delle marche da bollo che saranno utilizzate per il contratto e, successivamente la stipula, la scansione del contratto sul quale sono state apposte le marche debitamente annullate. Nel caso in cui il fornitore assolva l'imposta con le modalità previste dall'art 15 del DPR n.642 del 1972 (cosiddetto bollo virtuale) ovvero nelle altre modalità di assolvimento illustrate nella circolare n. 36 del 6 dicembre 2006 dell'Agenzia delle Entrate, il fornitore invierà al suddetto indirizzo di posta elettronica le modalità con cui viene assolta l'imposta di bollo con scansione del relativo decreto autorizzativo.

DP Trieste - bancone per la prima informazione
Relazione Fotografica e viste progettuali



Bancone attualmente in uso

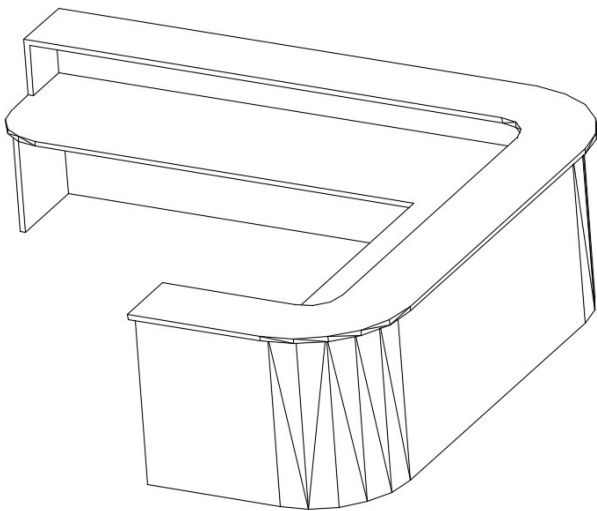

Vista frontale da sinistra

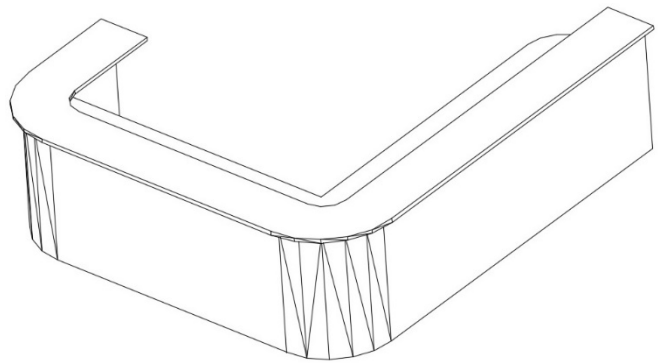

Vista frontale da destra

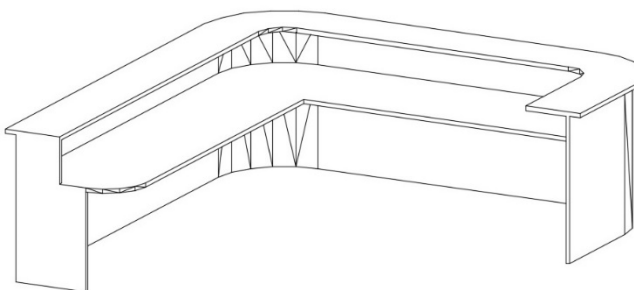

Vista posteriore

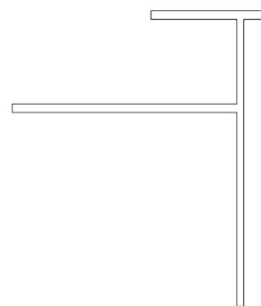

Sezione

DP Trieste - bancone per la prima informazione

Pianta e misure di progetto del bancone

